

KLP® SLITCOILCARRIER

Für eine sichere Lagerung von Coils und Spaltbändern

Eine innovative Alternative für Transport von Spaltband mit der Achse senkrecht. In enger Zusammenarbeit mit verschiedenen Stahl Service Centers hat Lankhorst Mouldings einen Kunststoff "Slitcoilcarrier" aus einem Stück entwickelt. Viele Europäische Service Centers bemühen sich immer weitere Einsparungen im Logistikbereich durchzuführen.

Ein Kreislauf mit unseren neuen KLP® Slitcoilcarriers bedeutet eine einfache und schnelle Kostenreduzierung. Neben den logistischen Vorteilen, bietet unser KLP® Slitcoilcarriers die bekannten allgemeinen Vorteile von Kunststoff: weniger Beschädigungen, weniger Korrosion und erhöhte Sicherheit.

Typ	Coildurchmesser (mm)	Maximale Belastung (Tonnen)	Gewicht (Kg)
Typ A	900-1250	15	21
Typ B	700-1700	15	25

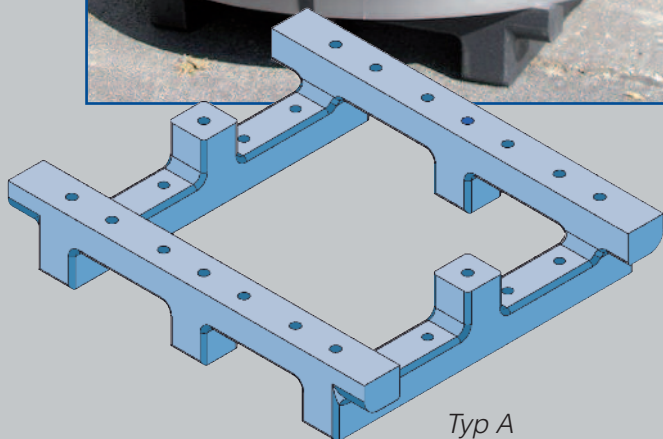

Typ A

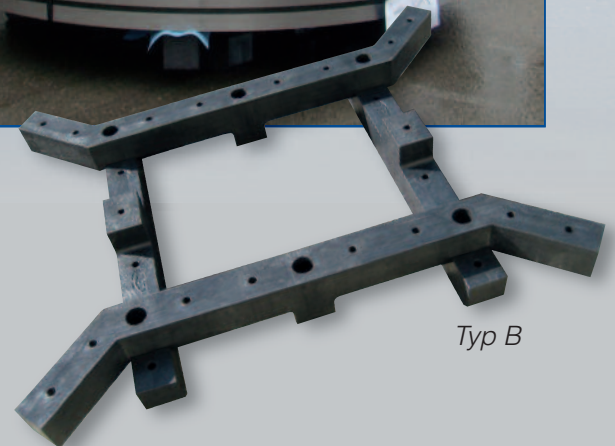

Typ B

Vorteile von KLP® Slitcoilcarriers sind:

- Ein unteilbares Ganzes: keine Nägel (Typ A)
- Großer Durchmesserbereich
- Sehr große Tragfähigkeit (15 Ton)
- Breite und hohe Staplereingänge
- Erhöhte Sicherheit für das Personal
- Splitterfrei - weniger Beschädigungen
- Keine Feuchtigkeit - keine Korrosion
- Große Tragfläche - weniger Beschädigungen
- Kostenreduzierung durch lange Lebensdauer

KLP® COILCARRIERS

Ein Mehrweg-Schwerlast-Träger zum sicheren und geschützten Transport Ihrer Coils

Der KLP® 4-way Coilcarrier ist ein praktischer Mehrweg-Träger zum Transport von Coils mit waagrechter Achse. Er wurde so konzipiert, dass er mit dem Stapler von allen Seiten aufzunehmen ist.

Die maximale dynamische Tragfähigkeit beträgt 10 Tonnen bei einem Coildurchmesser von 1250 bis 1800 mm. Je nach Coilbreite bzw. Coilgewicht ist der Carrier mit 2 oder 3 Barren verfügbar.

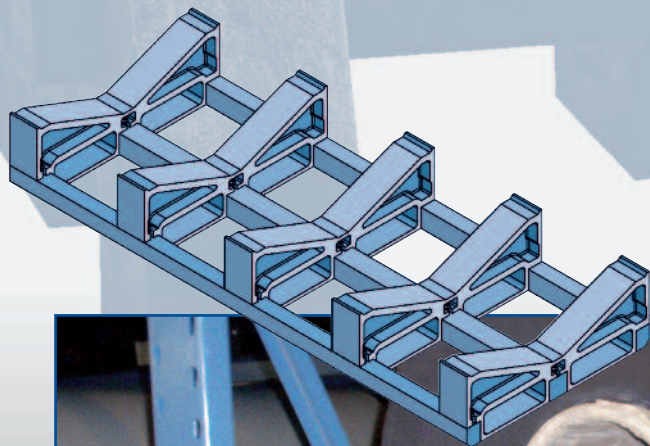
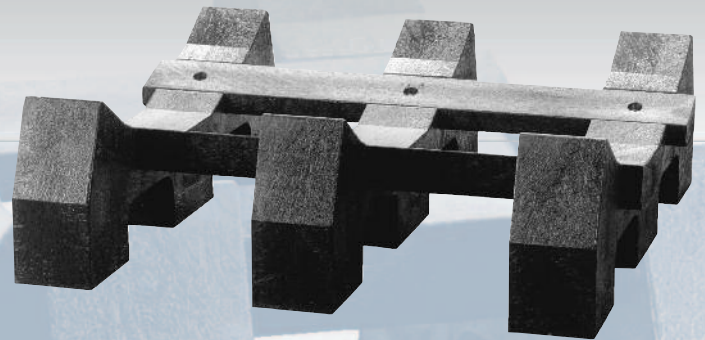

Kundenspezifische Lösungen

Lankhorst Mouldings ist in der Lage, den Kunden maßgeschneiderte Paletten anzubieten. Mittels schon vorhandener oder auch mit neuen Formen kombiniert mit stahlverstärkten Kunststoffprofilen können wir qualitativ hochwertige Produkte herstellen.

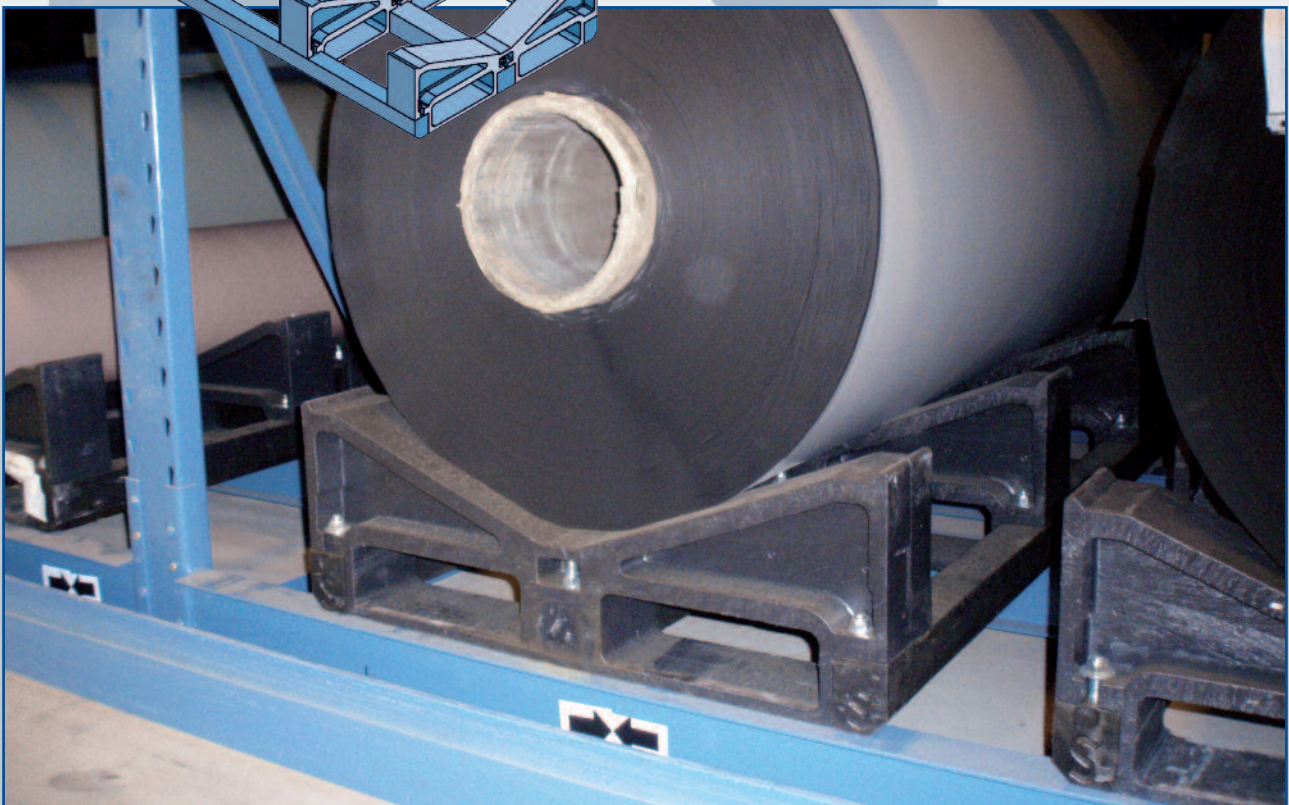

Lankhorst | *Mouldings*

Prinsengracht 2 - Postfach 203 - NL 8600 AE Sneek

T +31 (0)515-487690 - F +31 (0)515-487622

I www.coilstorage.com - E info@lankhorst-mouldings.com

