

KLP® COIL CARRIER CONNECT

Für die sichere Lagerung und sicheren Transport Ihrer Coils

Der KLP® Coil Carrier Connect wurde in Zusammenarbeit von Tata Steel Holland, P.T.C. Logistic und Lankhorst Mouldings entwickelt. P.T.C. transportiert Coils für Tata Steel mit herkömmlichen Lastkähnen und benützt hierfür das ausgedehnte holländische und westeuropäische Flussnetz. Dabei werden Kunden direkt vom Tata Steel Werk mit Coils beliefert, auf dem Rückweg sind jedoch andere Güter geladen (z.B. Massenwaren). Aus diesem Grund hat sich P.T.C. nach einem optimal passendem Coillagersystem umgesehen, das sowohl schnell und einfach auf dem Schiffsboden aufzubauen ist, andererseits bei Bedarf auch leicht demontierbar und platzsparend ist und um die herkömmlichen Holzbalken zu ersetzen.

Weil die Coils in den Lastkähnen nicht gestapelt werden, kommen unsere bewährten KLP® Storage-blocks 100 x 80 zur Anwendung. Der 15 Grad Keilwinkel reicht völlig aus, die Coils auf dem schwimmenden Schiff zu sichern. Der nächste Schritt lag darin nicht nur ein längeres Produkt zu entwickeln um einerseits die Montagezeit zu verkürzen, sondern auch das Produkt so zu gestalten, dass es aufgrund des Eigengewichtes auch mit dem Gabelstapler manipulierbar ist.

Das Endprodukt besteht nun aus 4 Kunststoff Elementen, welche an der Unterseite mit 2 Stahl C-Profilen verbunden sind und eine Länge von 2400 mm aufweisen. Die Kunststoffelemente sind mit



Nasen und Kerben versehen und ermöglichen somit ein einfaches und platzsparendes stapeln im Leerzustand.



KLP® COIL CARRIER CONNECT

Für die sichere Lagerung und sicheren Transport Ihrer Coils

Die wichtigsten Vorteile von diesem neuen logistischen Konzept auf einen Blick:

- Fünffmal sicherer im Vergleich zu Holzbalken (laut Tata Steel's Erfahrungen)
- Erspart ein Baum je Schifffahrt
- Kürzere Be- und Entladezeiten
- Weniger Beschädigungen an den Coils
- Weniger on-board Personal während der Beladung

Und selbstverständlich weist der KLP® Coil Carrier Connect die gleichen Vorteile wie all die anderen Lankhorst Produkte auf - lange Lebensdauer, keine Ölaufnahme, enorme Tragfähigkeit usw.

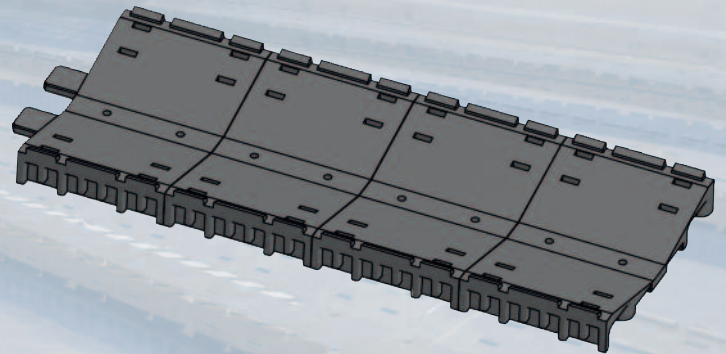

KLP® Coil Carrier Connect:

- Einzellagerung
- Für alle Coildurchmesser
- Für alle Coilbreiten
- Bis zu 40 Tonnen
- Erhältlich in verschiedenen Längen

Lankhorst | *Mouldings*

Prinsengracht 2 - Postfach 203 - NL-8600 AE Sneek
T +31 (0)515-487690 - F +31 (0)515-487622
I www.coilstorage.com - E info@coilstorage.com

